

STH-3211D(L)-PSU1

Термокожух

- Степень защиты IP68
- Боковое открытие корпуса кожуха
- Кронштейн в комплекте
- Проводка кабеля через кронштейн
- Материал корпуса – литой алюминий
- Интегрированный солнцезащитный козырек
- Встроенный блок питания телекамеры
12 В пост. тока



Термокожухи серии STH-3211D(L)-PSU1 – это оптимальный выбор для защиты телекамеры от климатических воздействий в широком диапазоне температур. Интегрированный солнцезащитный козырек предотвращает попадание прямых солнечных лучей на стекло и появление бликов. Благодаря наличию двух обогревателей, во-первых, существенно расширен диапазон рабочих температур, а во-вторых, полностью снята проблема запотевания стекла кожуха изнутри. Первый обогреватель препятствует образованию конденсата при положительных температурах и подогревает воздух внутри кожуха, а второй – расширяет рабочий диапазон в области низких температур. За счет блока питания 12В пост. тока, 3А модель подходит

для большинства телекамер с внешним питанием. Боковое открытие верхней части кожуха обеспечивает удобный доступ к телекамере, расположение которой на крепежной пластине можно регулировать. Термокожухи оснащены уплотненными выводами для кабеля, а конструкция штатного кронштейна предусматривает частичную сквозную проводку кабеля с заделкой в стену или выводом наружу у основания кронштейна.

Модель STH-3211DL-PSU1 отличается от модели STH-3211D-PSU1 тем, что в ней внутреннее пространство термокожуха оклеено специальным термоизолирующим материалом, за счет чего температура эксплуатации модели расширяется до диапазона от -55...+40°C

РАЗМЕРЫ

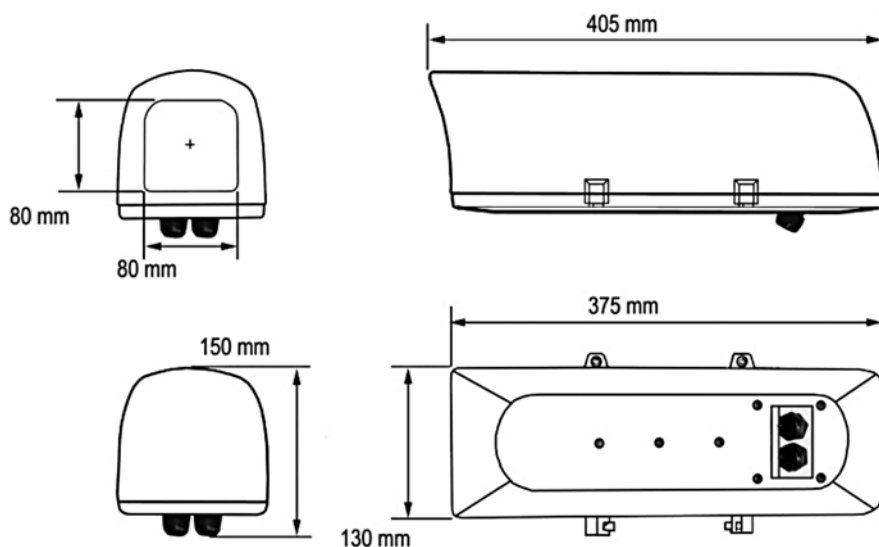

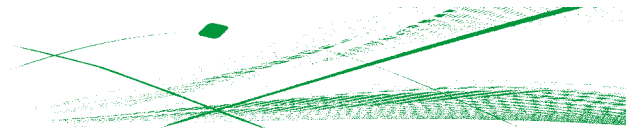

ТЕХНИЧЕСКИЕ ХАРАКТЕРИСТИКИ

Модель:	STH-3211D-PSU1	STH-3211DL-PSU1
Степень защиты:	IP68	
Материал кожуха:	Алюминий, литье под давлением	
Количество обогревателей:	2	
Включение внутреннего обогревателя:	Включение при < -15°C Выключение при > +25°C	
Рабочий диапазон температур:	-40...+40°C	-55...+40°C
Встроенный блок питания:	12 В пост. тока, 3 А	
Напряжение питание кожуха:	220 В перем. тока	
Максимальная потребляемая мощность:	60 Вт	
Полезное пространство (ШхВхД):	110 x 90 x 210 мм	
Габариты (ШхВхД):	140 x 135 x 405 мм	
Вес:	3.10 кг	3.45 кг

АКСЕССУАРЫ

STB-C20	Адаптер крепления на столб для термокожухов серии STH
STB-C21	Адаптер углового крепления для термокожухов серии STH
STB-C23	Кронштейн потолочного крепления для термокожухов серии STH